

INSTRUCCIONES DE INSTALACION PARA



EL TERMOSTATO VERSATIL Y DE LUJO DE BAJO VOLTAJE Modelos CH200SA y CH400SA

CH200SA

52010

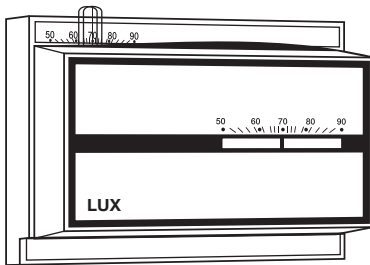

CH400SA

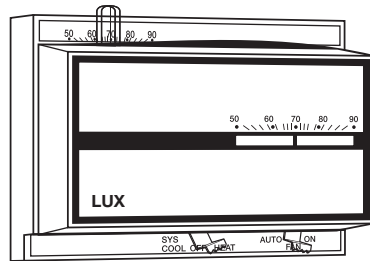

ADVERTENCIA
No se deberá utilizar con compresores sin
tiempo de retardo.

ESPECIFICACIONES

24 Voltios A.C.

Clasificación eléctrica: 24 a 30 Voltios C.A.

Anticipador de Calefacción 0.2 a 1.2 Amp. Máx.

Anticipador de Enfriamiento: 0 a 1.0 Amp. Máx.

SELECCIONAR DONDE COLOCAR EL TERMOSTATO

El lugar apropiado para colocar el termostato de habitación es lo más importante para asegurar que éste le provea una temperatura confortable para el hogar. Siga las siguientes reglas generales cuando seleccione el lugar donde lo colocará.

1. Colóquelo aproximadamente a 1.5 m (5 pies) del piso donde el aire circule libremente.
2. Instale el termostato en una pared interior, no en una pared de afuera.
3. Nunca lo exponga a la luz directa o a radiación de lámparas, el sol, chimeneas, etc.
4. Evite colocarlo cerca de puertas que den hacia afuera, cerca de ventanas, o junto a paredes de afuera.
5. Evite colocarlo cerca de radiadores, registros de aire tibio, o al paso directo del calor que pueda emanar de estos.
6. Asegúrese que no haya tuberías ni conductos en el lugar que usted haya escogido para colocar el termostato.
7. Nunca lo coloque en una habitación que sea más caliente o más fría que el resto de su hogar tales como la cocina, un corredor, o una pared que quede al otro extremo de una pared de una habitación fría o que no se encuentre en uso.
8. La sala o el comedor generalmente son lugares ideales para colocarlo, siempre y cuando no se encuentre una estufa o un refrigerador al otro lado de la pared.

INSTALACION

1. Retire la cubierta del termostato al jalarla hacia afuera. Jale los alambres del termostato a través de los pequeños agujeros que se encuentran al lado de los tornillos de las terminales sobre la base del termostato y conecte los alambres a los tornillos de las terminales apropiados como se indica en los diagramas de cableado. Tome nota que algunos modelos pueden tener alambres de entrada que estén conectados a los tornillos de las terminales en **la parte de atrás** de la base del termostato.
2. **El termostato puede ser montado ya sea a una caja estándar de salida horizontal o montado directamente a la pared.** Coloque un nivel sobre la base del termostato y marque dónde deberán ir los agujeros para montar los tornillos. Meta el alambrado que sobre a la pared o dentro de la caja del interruptor y **tape el agujero para evitar que las corrientes de aire afecten la operación del termostato.** Luego fije la base del termostato a la pared de manera que no quede muy apretada con los dos tornillos que le fueron proporcionados.
3. De nuevo coloque el nivel sobre la base del termostato para asegurarse que esté nivelado. Luego apriete los tornillos de montaje hasta que queden bien asegurados y póngale la cubierta al termostato.

ANTICIPADOR DE CALEFACCION

El lado de calefacción de este termostato está equipado con un calentador ajustable. **Coloque el indicador de la calefacción de manera que iguale la clasificación de corriente en el control principal.** El calentador puede ser ajustado al nivel de la clasificación de corriente desde .2 hasta 1.2 Amp.

Ajustes adicionales, si es que son necesarios, pueden ser hechos de la siguiente manera:

CICLOS DE QUEMADOR DEMASIADO LARGOS - Fije el calentador ajustable a una configuración un poco más baja (1/2 división).

CICLOS DE QUEMADOR DEMASIADO CORTOS - Fije el calentador ajustable a una configuración un poco más alta (1/2 división).

ADVERTENCIA

El calentador ajustable (Anticipador de Calefacción) SE QUEMARA si 25V le son aplicados de manera directa al termostato al causar un corto-circuito en la válvula del gas o en el control principal al probarlo o si los alambres no son instalados de la manera correcta.

DIAGRAMAS DE CABLEADO

SISTEMAS DE CALEFACCION

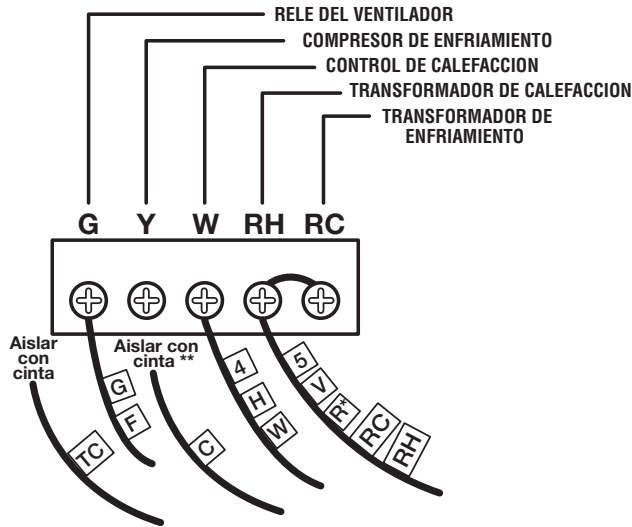

* Si está reemplazando un Honeywell TM-11, aíse con cinta el alambre "R", conecte el alambre "B" a la terminal "RH".
 ** Si está reemplazando un termostato Honeywell con un alambre "C" para reloj, aíse con cinta el alambre "C".

SISTEMAS DE ENFRIAMIENTO

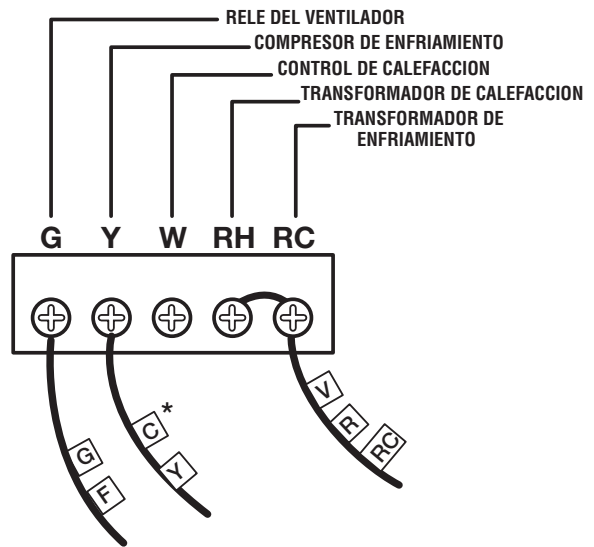

* Si tiene tanto el alambre "Y" como el alambre "C", aíse el alambre "C".

SISTEMAS DE CALEFACCION Y ENFRIAMIENTO

4 ó 5 ALAMBRES CON UN TRANSFORMADOR

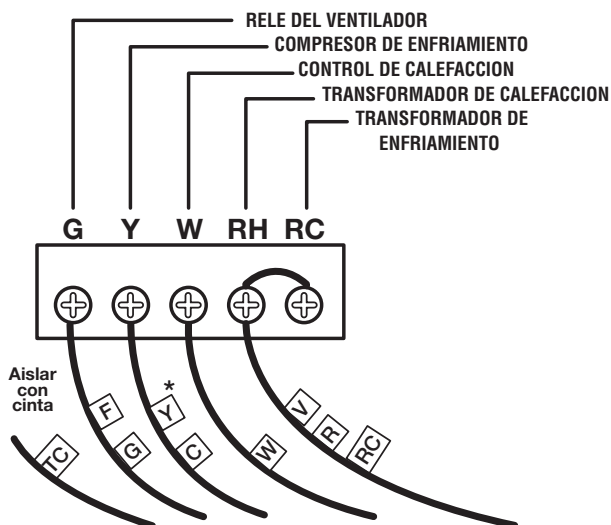

* Si tiene tanto el alambre Y como el C, aíse con cinta el alambre "C".

SISTEMAS DE CALEFACCION Y ENFRIAMIENTO

4 ó 5 ALAMBRES CON DOS TRANSFORMADORES

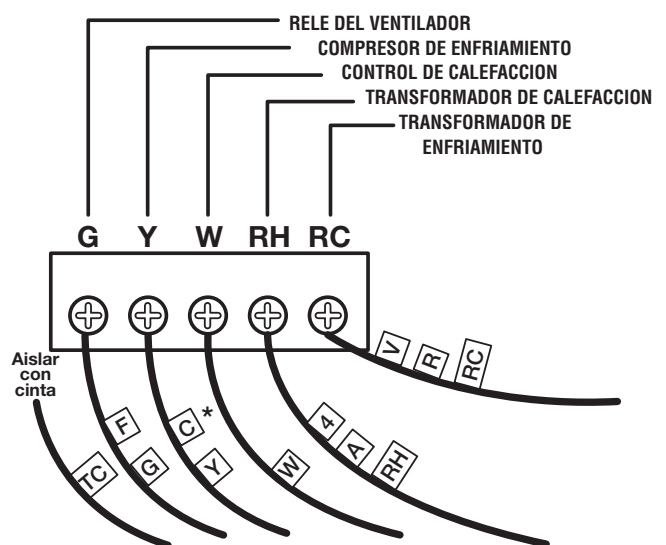

* Si tiene tanto el alambre Y como el C, aíse con cinta el alambre "C".

Los diagramas que aparecen a continuación son para instalaciones nuevas o para alambres sin referencia.

CONEXION TIPICA PARA SISTEMAS DE CALEFACCION DE 2 ALAMBRES, DE 24V Y PARA SISTEMAS DE MILIVOLTIOS



Figura 8

CONEXION TIPICA PARA SISTEMAS DE CALEFACCION DE 3 ALAMBRES SI EL TERCER ALAMBRE ES EL ALAMBRE DEL VENTILADOR

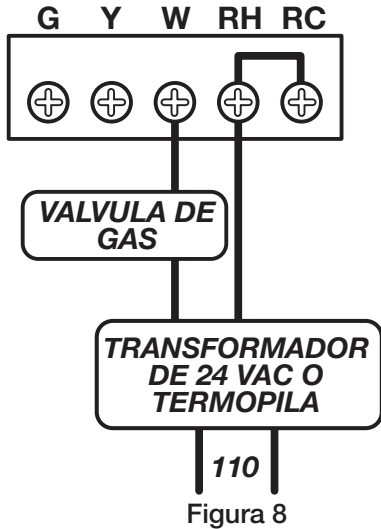

Figura 9

CONEXION TIPICA DE SISTEMAS DE CALEFACCION Y ENFRIAMIENTO (4 ALAMBRES)

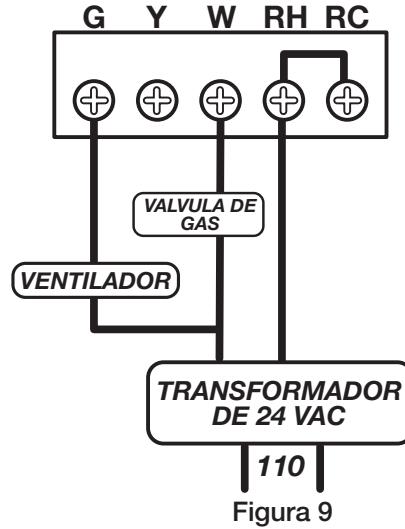

Figura 10

CONEXION TIPICA DE SISTEMAS DE CALEFACCION Y ENFRIAMIENTO (5 ALAMBRES)

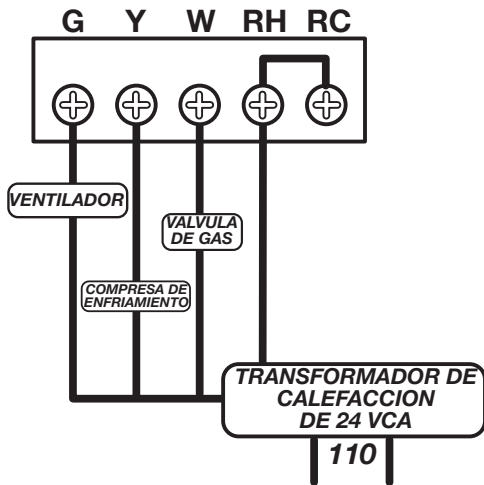

Figura 11

NOTA

Si usted tiene un sistema eléctrico y el ventilador no funciona después de la instalación, localice el alambre amarillo instalado de fábrica que se encuentra actualmente conectado a la terminal "Y" y páselo a la terminal "A" que se encuentra en la sub-base.

SERVICIO TECNICO

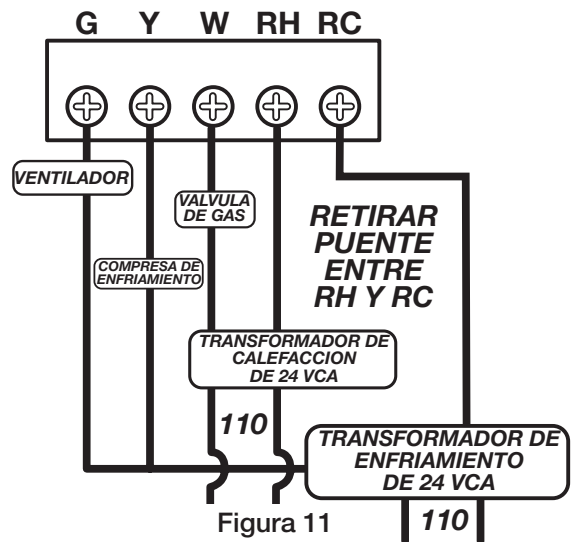
Si tiene algún problema para instalar o utilizar el termostato, vuelva a leer el manual de instrucciones atentamente. Si necesita ayuda, comuníquese con nuestro Departamento de Servicio Técnico al 856-234-8803 en el horario comercial de 8.00 AM a 4.30PM, hora estándar del este, de lunes a viernes. Usted también puede recibir asistencia técnica en línea en cualquier momento del día a través de <http://www.luxproducts.com>. En nuestro sitio Web usted podrá encontrar la respuesta a las preguntas técnicas más frecuentes y también podrá mandar un correo electrónico al personal del servicio técnico si lo prefiere.

GARANTIA

Garantía limitada: si esta unidad no funciona adecuadamente debido a defectos de material o mano de obra durante tres años a partir de la fecha de la compra original, LUX Products Corporation podrá arreglarla o reemplazarla, según lo decida. Esta garantía no cubre daños por accidente, uso incorrecto o incumplimiento de las instrucciones de instalación. Las garantías implícitas son de duración limitada que equivale a tres años a partir de la fecha de compra original. Algunos estados prohíben las limitaciones de tiempo con respecto a la duración de las garantías implícitas. De esta forma, es posible que la limitación que figura más arriba no se aplique a su caso. Sírvase devolver las unidades que pudieran estar dañadas o cuyo funcionamiento no fuera el apropiado junto con el comprobante de compra, al vendedor que efectuó la venta. Consulte la sección "SERVICIO TECNICO" antes de devolver el termostato. El comprador se hará cargo de todo tipo de riesgo y responsabilidad por daños casuales o derivados de la instalación y uso de la unidad. Algunos estados prohíben la exclusión de daños casuales o derivados de otros motivos. De esta manera, es posible que esta exclusión no se aplique en su caso. Esta garantía otorga derechos legales específicos; sin embargo, es posible que usted pueda también contar con otros derechos, de acuerdo con el estado en cuestión. Aplicable sólo en los Estados Unidos.

AVISO DE RECICLAJE



Este producto no contiene mercurio. Sin embargo, puede reemplazar a una unidad que contenga mercurio y no debe ser echado a la basura. Contacte a su autoridad local encargada del manejo de desechos para obtener las instrucciones adecuadas para deshacerse del mercurio en un tubo de vidrio sellado. Si tuviera alguna pregunta, sírvase llamar al (856) 234-8803.