

MODE D'INSTALLATION ET D'OPÉRATION

LUX SÉRIÉ TX1500b THERMOSTAT ÉLECTRONIQUE SMART TEMP®

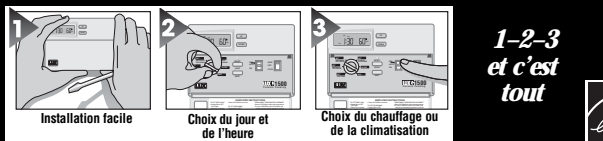

1-2-3
et c'est
tout



LUX PRODUCTS CORPORATION • Mt. Laurel, New Jersey 08054, USA

AVERTISSEMENT : Utiliser des piles alcalines Energizer® ou DURACELL® seulement
Energizer® est une marque de commerce enregistrée de Eveready Battery Company, Inc.
DURACELL® est une marque de commerce enregistrée de The Gillette Company, Inc.

52017

À l'intérieur, instructions complètes pour l'installation et la programmation faciles à comprendre.

IMPORTANT !

**D'ABORD LIRE
LES
INSTRUCTIONS
D'INSTALLATION**

Nous tenons à vous remercier de la confiance que vous accordez à notre produit. Pour obtenir les meilleurs résultats, veuillez lire ces instructions et vous familiariser avec votre nouveau thermostat avant de l'installer. Puis suivez les procédures d'installation, une étape à la fois. Cela vous fera gagner du temps et réduira les risques d'abîmer le thermostat et ses mécanismes de commande. Ces instructions peuvent contenir des informations allant au-delà de ce qui est nécessaire pour votre installation en particulier. Veuillez les conserver pour consultation ultérieure.

FONCTIONS

- Le TX1500 peut s'utiliser avec la plupart des systèmes 24V de chauffage ou d'air conditionné à gaz, à huile ou électrique, des pompes à chaleur mono-étage, ou systèmes de chauffage millivolt à gaz. On ne peut pas l'utiliser avec des systèmes de chauffage 120 volts ou des pompes à chaleur multi-étages. Consultez votre détaillant pour les autres thermostats LUX de contrôle de ces systèmes.
- Le TX1500 est programmable. Il y a quatre périodes de programmation par jour. Chaque période peut se programmer séparément.
- Lux Speed Dial® exclusive.
- Vous pouvez utiliser les programmes d'heures et de températures intégrés ou les modifier en fonction de votre emploi du temps. Le TX1500 permet une programmation séparée pour chaque jour de la semaine, du chauffage ou de la climatisation. Vous pouvez annuler les températures d'une seule période de programmation ou pour toutes les vacances.
- Par temps froid, lorsque le sélecteur du système est réglé sur HEAT (chauffage), le TX1500 maintiendra une température ambiante plus froide de « rétablissement » pour économiser de l'énergie. Puis il passera à une température plus chaude et plus « confortable », de façon automatique, à des heures précises au cours de la journée.
- Par temps chaud, lorsque le sélecteur du système est réglé sur COOL (climatisation), le TX1500 maintiendra une température ambiante plus chaude de « rétablissement » pour économiser de l'énergie. Puis il passera à une température plus froide et plus « confortable », de façon automatique, à des heures précises au cours de la journée.
- Un grand écran à cristaux liquides indique l'heure, le jour de la semaine, ainsi que la température ambiante et la température réglée. Il vous rappellera quand changer le filtre du ventilateur et surveillera la consommation d'énergie du système.
- Réglage de l'oscillation de température, vous permettant un réglage précis de votre système pour un maximum de confort et d'économie.
- Choix du minimum de 5 ou 2 minutes de marche ou d'arrêt pour éviter les cycles trop courts et protéger le compresseur
- Deux piles alcalines Energizer® ou DURACELL®, taille « AA » (non incluses) sont utilisées pour conserver votre programme d'heure et de température.

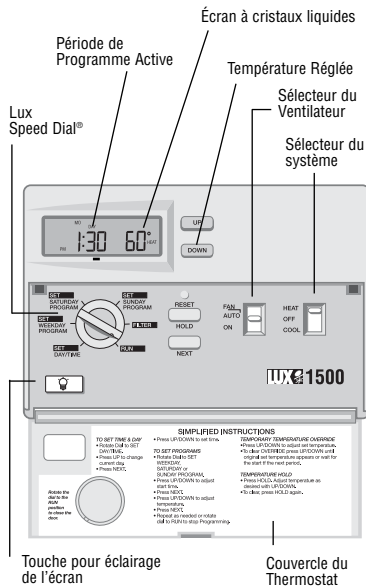

M I S E E N G A R D E

- Votre thermostat est un instrument de précision. Veuillez le manier avec soin.
- Coupez l'alimentation électrique de l'appareil avant d'installer ou de nettoyer le thermostat ou une pièce du système. Ne rétablissez pas l'alimentation électrique avant la fin du travail.
- Ne court-circuitez pas les bornes électriques sur les commandes du chauffage ou de l'air conditionné pour tester l'appareil, car cela endommagerait le thermostat et annulerait votre garantie.
- Tout le câblage devra être conforme aux codes et aux ordonnances locales.
- Ce thermostat est destiné à être utilisé avec des systèmes millivolt et 24 volts. Le thermostat devra être limité à un maximum de 1,0 amp. Une intensité de courant plus élevée pourrait endommager le thermostat. En cas de doute, veuillez appeler votre compagnie électrique.

INSTALLATION

Veuillez lire attentivement les instructions avant de commencer l'installation

OUTILS NÉCESSAIRES

Tournevis Phillips n°1 Perceuse avec mèche de 4,8 mm (3/16 po.)

EMPLACEMENT DU THERMOSTAT

Pour les installations de remplacement, montez le nouveau thermostat à la place de l'ancien à moins de suggestion contraire ci-après. Pour les nouvelles installations, suivez les directives ci-après.

1. Placez le thermostat sur un mur d'intérieur à environ 1,5 m (5 pi) au-dessus du sol, et dans une pièce qui est utilisée souvent.
2. Ne l'installez pas dans un endroit soumis à des conditions de chaleur inhabituelles, comme la lumière directe du soleil, à proximité d'une lampe, de la radio, de la télévision, du radiateur, d'une grille, ou d'une cheminée; à côté de tuyaux d'eau chaude se trouvant à l'intérieur des murs; à côté d'un four de l'autre côté d'un mur.
3. Ne placez pas le thermostat dans des conditions de froid inhabituelles, comme un mur d'extérieur, ou un mur séparant une pièce non chauffée, ou dans les courants d'air provenant des escaliers, d'une porte ou d'une fenêtre.
4. Ne placez pas le thermostat dans un endroit mouillé ou, car cela risque de provoquer de la corrosion qui diminuerait la durée de vie du thermostat.
5. Ne le placez pas dans un endroit manquant de ventilation, comme dans un coin, une alcôve ou derrière une porte ouverte.
6. Ne l'installez pas avant la fin des travaux de construction et de peinture.
7. Ce thermostat ne nécessite pas de mise à niveau.

RETRAIT DE L'ANCIEN THERMOSTAT

Placer le commutateur d'électricité du radiateur et du climatiseur sur OFF (arrêt); puis continuer en observant les étapes suivantes.



1. Retirez le couvercle de l'ancien thermostat. La plupart sont de type encastrable et il suffit de tirer. D'autres ont des vis de verrouillage sur le côté. Il faut les desserrer.

2. Notez les caractères inscrits près des bornes. Apposez des étiquettes (ci-incluses) sur chaque câble pour l'identification. Retirez et étiquetez les câbles un par un. Assurez-vous que les câbles ne tombent pas à l'intérieur du mur.
3. Desserrez toutes les vis de l'ancien thermostat et retirez-le du mur.

MONTAGE DU TX1500 SUR LE MUR

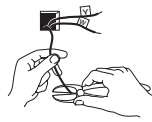

1. Dénudez 9,5 mm de matériau d'isolation aux extrémités et nettoyez la corrosion.



2. Remplissez l'ouverture du mur avec un matériau isolant non inflammable pour éviter que les courants d'air affectent le thermostat.

3. Enfoncez le bouton placé au bas du thermostat et basculez la boîte du support en soulevant pour faire sortir la boîte du support.



M I S E E N G A R D E

Attention de ne pas laisser tomber le boîtier ou de déplacer les éléments électroniques. Laissez le couvercle fermé lors du retrait de la boîte hors du support.

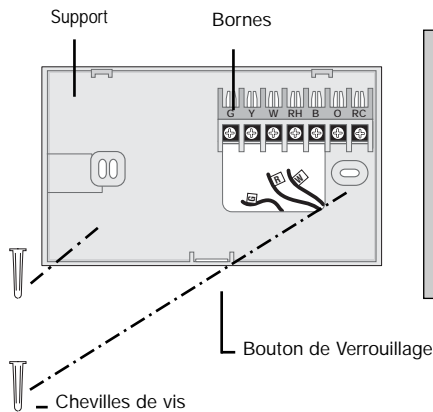

REMARQUE

Si vous montez le support sur un matériau souple tel qu'une plaque de plâtre, ou si vous utilisez les trous existants, les vis pourraient ne pas tenir. Faites un trou de 4,8 mm (3/16 pouce) à l'emplacement de chaque vis, et introduisez les ancrages plastiques fournis.

FIXATION DES CÂBLES

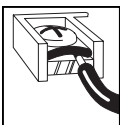

4. Tenez le support contre le mur avec les câbles passant là où cela convient pour le câblage. Faites passer les câbles en-dessous du bloc de bornes. Positionnez le support au mieux (pour cacher les marques de l'ancien thermostat). Fixez le support au mur avec les deux vis fournies.

MISE EN GARDE

Ne laissez pas les câbles se toucher ou toucher les pièces du thermostat. Les câbles doivent être fixés entre la pièce d'écartement noire et la borne en cuivre. Assurez-vous également de bien serrer les 5 vis de la borne électrique.

SCHEMAS DE CÂBLAGE

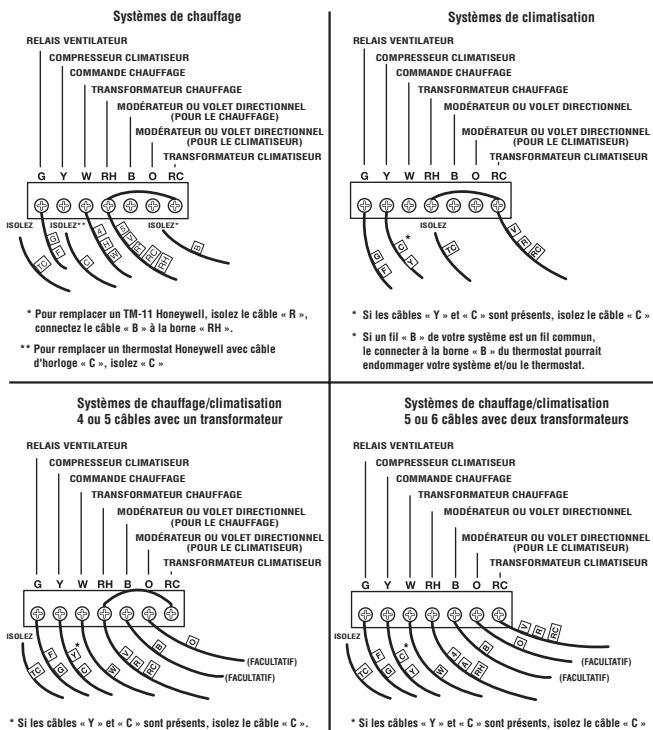

Les schémas ci-dessous sont fournis pour les nouvelles installations ou les câbles non référencés.

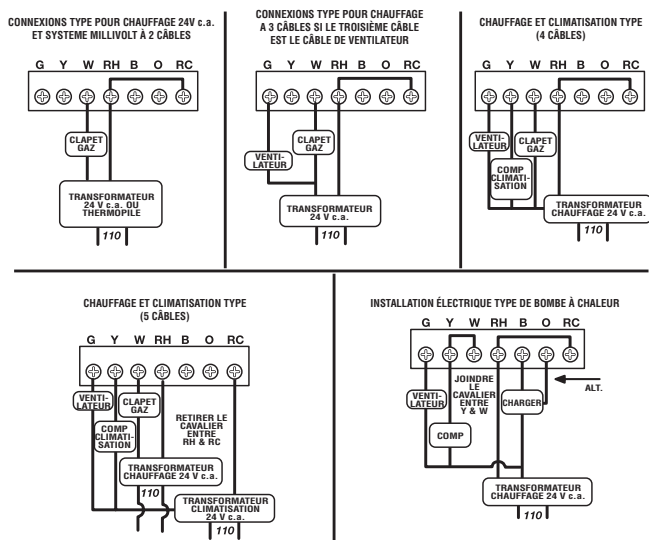

REMARQUE

Si vous avez un système électrique et que le ventilateur ne fonctionne pas après installation, trouvez le sélecteur de chaleur électricité/gaz au dos du boîtier. Positionnez le sélecteur sur ELEC.

MISE EN PLACE DES PILES/ENTRETIEN

Le TX1500 nécessite des piles pour faire fonctionner le chauffage, conserver sa programmation en mémoire et pour éclairer l'écran. Remplacez les piles lorsque l'indicateur LO BATT s'affiche à l'écran, ou au moins une fois par an.

1. Retirez les piles neuves de leur boîte.
2. Retirez le boîtier du thermostat comme décrit au bas de la première colonne.
3. Retirez les piles usagées.
4. Installez deux nouvelles piles alcalines Energizer® ou DURACELL® de format « AA » dans le logement à piles. Faites attention à l'inscription de polarité. Remettez le boîtier en place contre le mur.

AVERTISSEMENT : Utilisez des piles alcalines Energizer® ou DURACELL® seulement.

5. Accrochez le haut du boîtier sur le support, basculez le boîtier vers le bas et encastrez-le sur le support. La mise en place est maintenant terminée. N'oubliez pas de rétablir le courant électrique du chauffage ou climatiseur. Si c'est la première que vous procédez à la mise en place des piles, le thermostat affichera « SUN 12:AM ». Au bout de 90 secondes, le thermostat commencera à afficher la température ambiante en alternance avec l'heure. Pour corriger l'affichage, reportez-vous à la section intitulée « Réglage de l'HEURE et du JOUR », après avoir réglé les programmes.

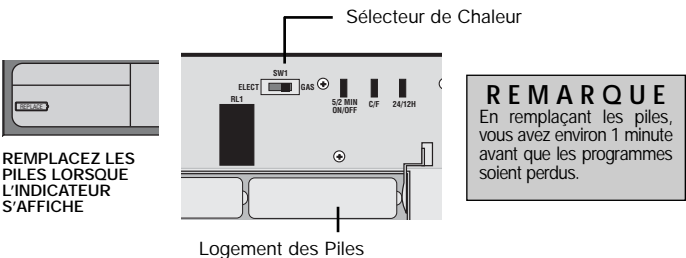

REMPLECEZ LES PILES LORSQUE L'INDICATEUR S'AFFICHE

REMARQUE
En remplaçant les piles, vous avez environ 1 minute avant que les programmes soient perdus.

MODE D'OPÉRATION

Le TX1500 affiche en alternance l'heure et la température ambiante. Il affiche aussi le jour de la semaine et la période de programme actuellement active qui contrôle la température : MORN, DAY, EVE, ou NIGHT (MATIN, JOUR, SOIR, ou NUIT).

La température de contrôle apparaîtra sur le côté droit de l'écran. En hiver, placez le sélecteur de l'appareil sur HEAT pour contrôler le chauffage. En été, placez le sélecteur sur COOL pour contrôler la climatisation. Au printemps ou à l'automne, ou lorsque les fenêtres sont ouvertes, vous pouvez éteindre l'appareil.

Lorsque le sélecteur FAN est sur AUTO, le ventilateur fonctionne automatiquement pendant le chauffage et la climatisation. Si le sélecteur FAN est sur ON (marche), le ventilateur fonctionne de manière continue même sans le chauffage ou la climatisation.

REMARQUE
Le sélecteur FAN fonctionne uniquement si votre appareil dispose d'un câble pour la borne « G » du TX1500.

Vous pouvez programmer ce thermostat « sans bouger », car il est possible d'effectuer des changements de réglage ou de programme avec le boîtier du thermostat, qu'il soit sur son support mural ou non.

LES PROGRAMMES INTÉGRÉS ENERGY STAR®

Enfoncée la touche RESET qui met en route les programmes intégrés de chauffage et de climatisation. Pour modifier les programmes intégrés, tournez le sélecteur à sur SET WEEKDAY PROGRAM ou SET WEEKEND PROGRAM.

Vous pouvez utiliser les programmes intégrés tels quels ou les modifier à votre gré. Chaque jour est divisé en quatre périodes. Chaque période a sa propre heure de début et sa propre température.

	PÉRIODE	MODE DE CHAUFFAGE	MODE DE CLIMATISATION
JOURS DE SEMAINE Pré-Programmes	MORN (MATIN)	6H00 21 °C (70 °F)	6H00 26 °C (78 °F)
	DAY (JOUR)	8H00 17 °C (62 °F)	8H00 29 °C (85 °F)
	EVE (SOIR)	18H00 21 °C (70 °F)	18H00 26 °C (78 °F)
	NITE (NUIT)	22H00 1 °C (62 °F)	22H00 28 °C (82 °F)
SAMEDI AU DIMANCHE Pré-Programmes	MORN (MATIN)	6H00 21 °C (70 °F)	6H00 26 °C (78 °F)
	DAY (JOUR)	8H00 17 °C (62 °F)	8H00 29 °C (85 °F)
	EVE (SOIR)	18H00 21 °C (70 °F)	18H00 26 °C (78 °F)
	NITE (NUIT)	22H00 1 °C (62 °F)	22H00 28 °C (82 °F)

Pour pouvoir fermer la porte, le sélecteur doit se trouver à la position RUN.

PROGRAMMATION DU TX1500

En fonction de votre emploi du temps, vous pouvez changer les heures et/ou les températures des programmes des jours de semaine, du samedi ou du dimanche. Chaque période (matin, jour, soir, et nuit) est programmée pour le chauffage (HEAT) ou la climatisation (COOL). Un tableau vierge de programmation figure ci-dessous pour vous permettre de noter vos réglages de température.



Pour établir un programme de contrôle du chauffage du TX1500, sélectionnez HEAT.

OU Pour établir un programme de contrôle de la climatisation du TX1500, sélectionnez COOL.



Placez le sélecteur sur SET WEEKDAY PROGRAM (établir programme pour jours de semaine). Pour programmer le week-end (WEEKEND), tournez le sélecteur sur SET WEEKEND PROGRAM. Si le sélecteur est positionné sur SET WEEKDAY PROGRAM, l'écran s'affichera comme suit :

UP	DOWN	Pour changer l'heure de début pour le matin (MORN)	UP	DOWN	Pour changer la température de début pour le soir (EVE)
NEXT		Pour programmer la température	NEXT		Pour programmer la température
UP	DOWN	Pour changer la température réglée pour le matin (MORN)	UP	DOWN	Pour changer la température réglée pour le soir (EVE)
NEXT		Pour passer à jour (DAY)	NEXT		Pour passer à nuit (NIGHT)
UP	DOWN	Pour changer l'heure de début pour le jour (DAY)	UP	DOWN	Pour changer l'heure de début pour la nuit (NIGHT)
NEXT		Pour programmer la température	NEXT		Pour programmer la température
UP	DOWN	Pour changer la température réglée pour le jour (DAY)	UP	DOWN	Pour changer la température réglée pour la nuit (NIGHT)
NEXT		Pour passer au soir (EVE)			

Placer le sélecteur sur la position RUN pour débiter les programmes.

RÉGLAGE DE L'HEURE ET DU JOUR



MISE EN GARDE
Le TX1500 est protégé contre les décharges normales d'électricité statique. Toutefois, par temps extrêmement sec, vous devez toucher un autre objet en métal avant le TX1500 pour éviter la perte éventuelle de programmes.

Ouvrez la porte avant du thermostat. Placez le sélecteur sur la position SET DAY/TIME. Vous verrez l'affichage ci-dessus illustré avec un drapeau clignotant sur un jour de la semaine. Une fois que vous avez réglé le jour et l'heure, positionnez le sélecteur sur RUN pour revenir au mode d'opération normal ou sur une autre position pour continuer la programmation.

UP	NEXT	Pour changer le jour courant	Pour régler l'heure courante. L'heure (par ex. « 12:00 ») se mettra à clignoter.	UP	DOWN	Pour changer l'heure courante
----	------	------------------------------	--	----	------	-------------------------------

Ces caractéristiques vous permettent de changer la température actuellement réglée sans changer les programmes enregistrés dans la mémoire.

ANNULATION TEMPORAIRE DE LA TEMPÉRATURE



- Appuyez sur les touches UP/DOWN pour changer la température actuellement réglée. L'indicateur OVERRIDE (surpassement) s'affiche à l'écran.
- La fonction d'annulation sera automatiquement annulée au début de la période suivante de programmation.
- Pour annuler OVERRIDE avant la période suivante de programmation, appuyez sur UP/DOWN jusqu'à l'affichage de la température de réglage initial. L'indicateur OVERRIDE disparaîtra de l'écran.

MAINTIEN DE LA TEMPÉRATURE PENDANT LES VACANCES



HOLD

- Appuyez sur HOLD. Réglez la température comme souhaité à l'aide de la touche UP/DOWN.
- La température réglée ne changera pas même après le début de la période suivante de programmation.
- Pour effacer, appuyez de nouveau sur HOLD (ATTENTE).

FONCTIONS AVANCÉES

MONITEUR D'UTILISATION DU FILTRE

Le moniteur FILTER compte les heures à partir de la date à laquelle votre filtre a été changé. Après 250 heures d'utilisation, FILTER apparaîtra à l'écran. Après avoir changé le filtre, placez le moniteur FILTER du thermostat sur zéro comme ci-dessous.

Tournez le sélecteur sur FILTER

UP Pour régler le compteur.



Pour modifier la limite du moniteur d'utilisation FILTER, tournez le sélecteur sur FILTER

NEXT Attendez deux secondes

UP DOWN Pour changer la limite de 0-500 heures



Pour désactiver le moniteur d'utilisation FILTER, réglez la limite à 0 heure.

OSCILLATION DE TEMPÉRATURE

Le thermostat fonctionne par la mise en marche ou l'arrêt du système de chauffage ou de climatisation lorsque la température ambiante varie d'un certain nombre de degrés par rapport à la température de contrôle. Cette variation est « l'oscillation ».

Le système doit passer par le cycle d'activation de 3 à 6 fois par heure. Un nombre d'oscillations plus petit augmente le nombre de cycles et la température est plus constante. Un plus grand nombre d'oscillations diminue le nombre de cycles en général pour économiser l'énergie.

RÉGLAGES DE L'OSCILLATION

HOLD NEXT Appuyez en même temps



Le sélecteur doit se trouver sur la position d'opération.

UP DOWN Pour changer l'oscillation

NEXT Appuyez pour mémoriser

POUR BLOQUER LE PROGRAMME

Pour empêcher l'altération du réglage des programmes.

L'ordre des touches pour bloquer ou débloquer le programme :

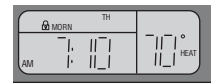

FONCTIONNEMENT MINIMUM DE 5 MIN/2MIN

Votre thermostat a un chronomètre interne qui protège votre compresseur. Le chronomètre assure un fonctionnement minimum de 5 minutes. Vous pouvez changer cette durée minimum de 5 minutes à 2 minutes. Pour cela, positionnez le cavalier 5/2 MIN ON/OFF sur les deux aiguilles. Vous devez appuyer sur le petit bouton sans marque sur le devant du thermostat pour effectuer ce changement.

CHANGEMENT DES DEGRÉS FAHRENHEIT EN DEGRÉS CENTIGRADES (CELSIUS) ET DE L'HORLOGE DE DOUZE HEURES À L'HORLOGE DE VINGT-QUATRE HEURES.

MISE EN GARDE : Pour faire ces changements vous devrez régler de nouveau le thermostat.

- Pour changer en degrés centigrades (Celsius), déplacez le cavalier - C/F
- Pour se mettre à l'horloge de 24h, déplacez le cavalier - 12/24H
- Appuyez sur le bouton de réglage pour que les changements s'effectuent.
- Reprogrammez si nécessaire.

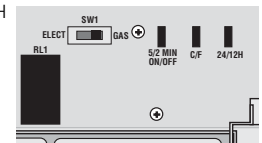

ASSISTANCE TECHNIQUE

Si vous rencontrez des problèmes lors de l'installation ou de l'utilisation de votre thermostat, relisez attentivement les instructions de ce manuel. Si vous avez besoin d'assistance, veuillez contacter notre Département d'Assistance Technique au 856-234-8803 aux heures de bureaux habituelles entre 8h00 et 16h30 Heure Est US, du lundi au vendredi. Vous pouvez bénéficier d'une assistance technique à n'importe quelle heure, jour et nuit sur <http://www.luxproducts.com>. Notre site internet vous fournit les réponses aux questions techniques les plus fréquentes, et vous permet également d'envoyer par courriel vos questions à notre support technique.

GARANTIE

Garantie limitée : Si cette unité ne fonctionne pas en raison d'une défectuosité matérielle ou de main d'œuvre dans les trois ans suivant la date d'achat, LUX Products Corporation, à son entière discrétion, la réparera ou la remplacera. Cette garantie ne couvre pas les dommages causés par un accident, un mauvais usage ou un défaut de suivre les instructions d'installation. Les garanties implicites sont limitées à une durée de trois ans à compter de la date d'achat d'origine. Certains états ne permettent pas les limitations de temps sur les garanties, ainsi cette limite pourrait ne pas s'appliquer. Veuillez retourner toutes les pièces défectueuses au détaillant participant, celui-ci même ou l'achat a été effectué, accompagnées des preuves d'achat. Veuillez vous reporter à la section « ASSISTANCE TECHNIQUE » avant de retourner votre thermostat. L'acheteur assume tous les risques et responsabilités des dommages accessoires et indirects résultant de l'installation et de l'utilisation de cette unité. Certains états ne permettent pas l'exclusion des dommages accessoires ou indirects, ainsi cette exclusion pourrait ne pas s'appliquer. Cette garantie vous donne des droits légaux spécifiques et il se pourrait que vous ayez d'autres droits, lesquels varient d'un état à l'autre. Applicable aux États-Unis d'Amérique seulement.